

**ATS-300-MOF**

**RH**

4,5Nm - 400V

**Torantrieb**



SAP-Artikelnr.

40-300-0-118-RH\_

M1P1

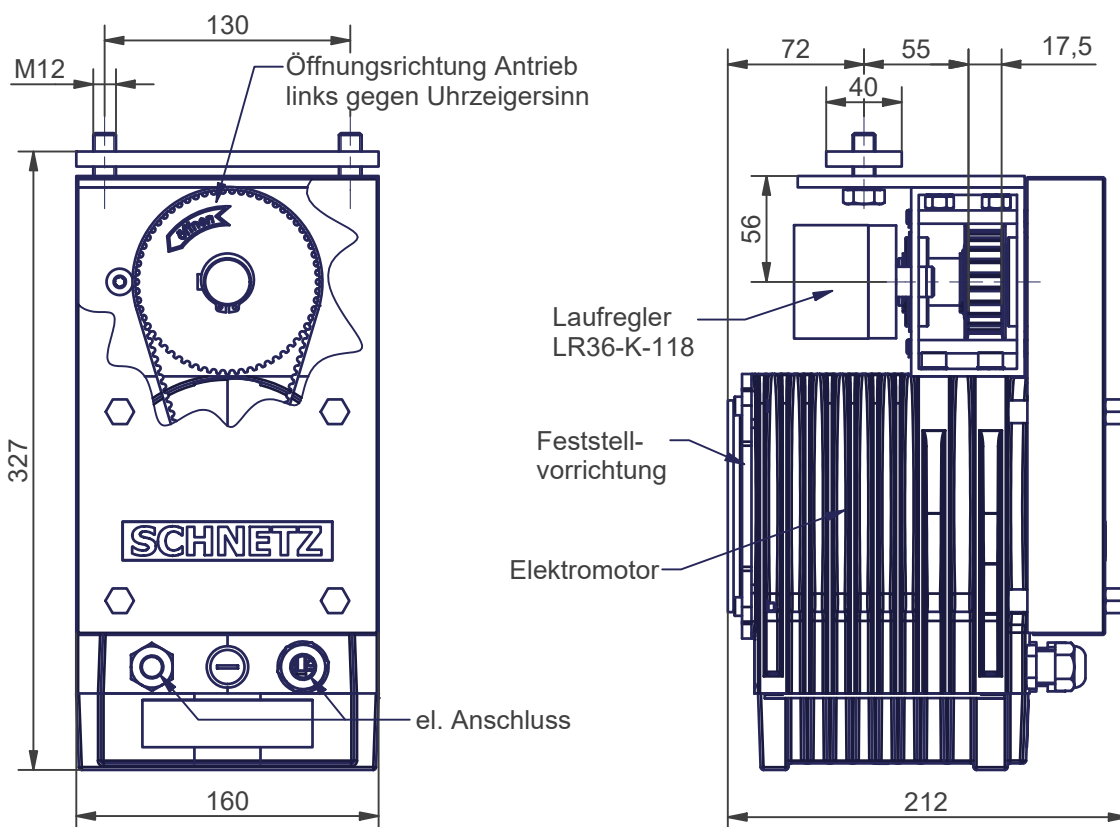
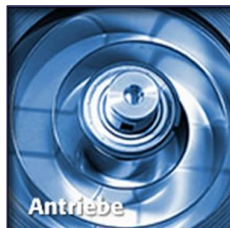

Beschreibung	Elektrischer Antrieb zum Öffnen von Feuerschutzabschlüssen mit integrierter Feststellvorrichtung in Verbindung mit bauseitigem Schließgewicht, endschalterlos, Öffnungsrichtung gegen UZS, wartungsfrei
Öffnungskraft Antrieb	450 N
Öffnungsgeschwindigkeit	0,3 m/s bis 0,4 m/s (je nach Schließgewicht und Torreibung)
Schließgeschwindigkeit	0,08 m/s bis 0,2 m/s (einstellbar)
Max. zul. Spannkraft	600 N (am Zahnriemen)
Elektromotor	n=500 1/min, U=400 V, Md=4,5Nm, I=1,2 A, Ed=30 %, IP 54
Feststellvorrichtung	KEB, U=24V dc, P=11W, M=9Nm, Ed=100%
Einsatztemperatur	-15 °C bis +40 °C
Gewicht mit Lieferumfang	18,6 kg
Lieferumfang	Automatischer Torantrieb 40-1000-036-RH-M1P1, Tormitnehmer Z40-2000-001-V1, Umlenkrolle mit Anschweißplatte Z40-3000-001
Notwendiges Zubehör (über Schnetz erhältlich)	Zahnriemen LL8M15 (15mm breit) inklusive Stahltexband und Pressklemme (Z40-9000-001), 2 Stück Enddämpfer D30100.8-T (02-107-100.8)
Notwendiges Zubehör (über externen Dienstleister beziehbar)	Bedientaster, Rauchschalter, Handauslösetaster, Steuerung

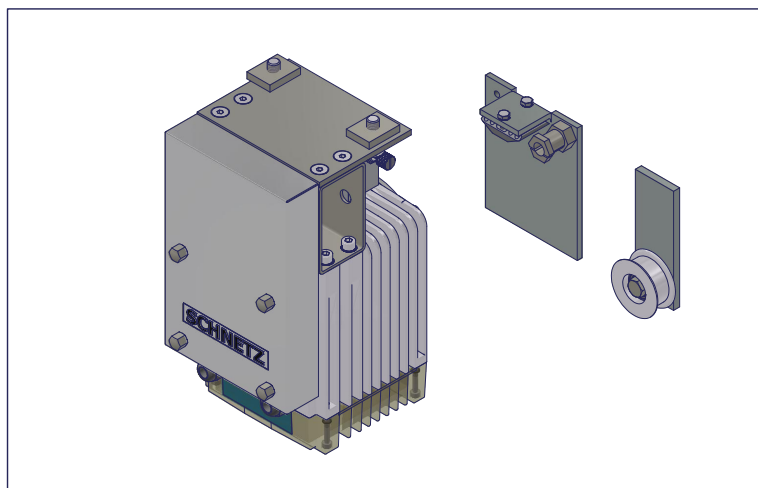

**ATS-300-MOF**  
**RH V2A**  
4,5Nm - 400V

**Torantrieb**

SAP-Artikelnr.  
40-300-1-118-RH\_  
M101P1

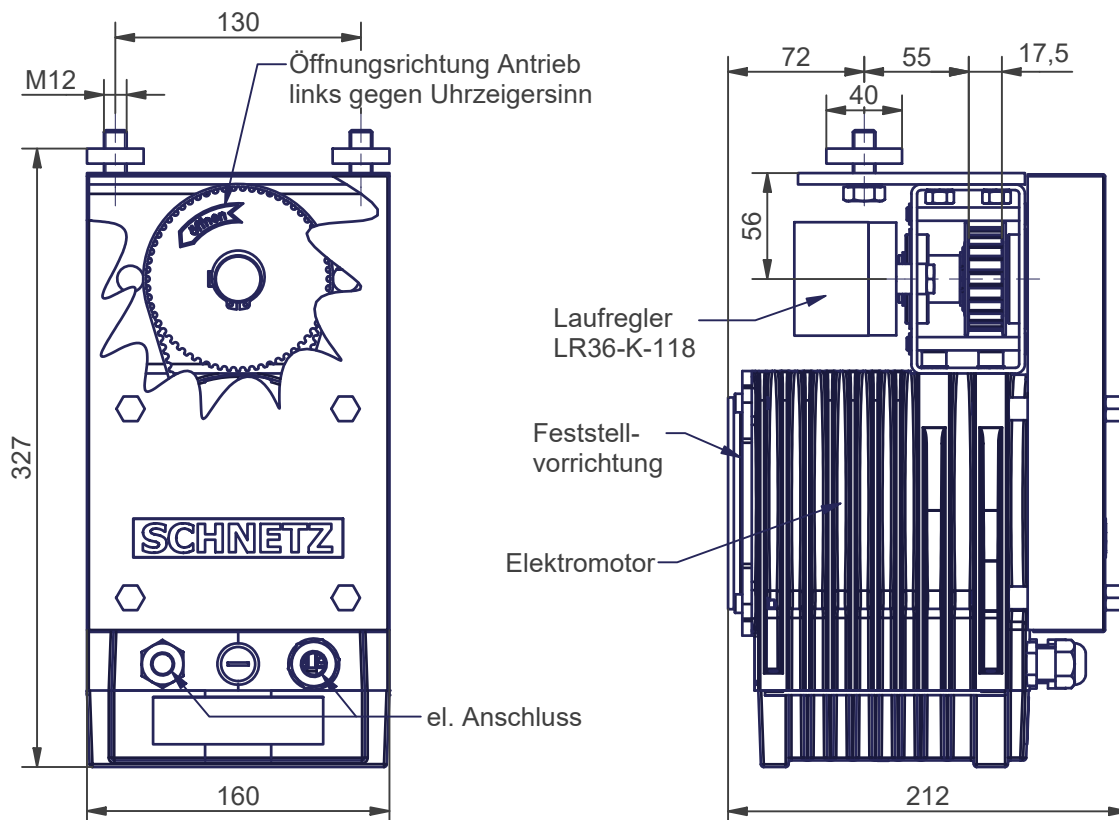
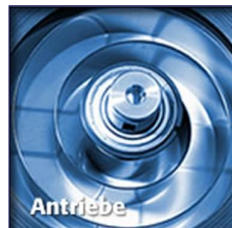

Beschreibung	Elektrischer Antrieb zum Öffnen von Feuerschutzabschlüssen mit integrierter Feststellvorrichtung in Verbindung mit bauseitigem Schließgewicht, endschalterlos, Öffnungsrichtung gegen UZS, wartungsfrei
Spezialausstattung	Lagerbock, Montageplatte, Lasche, Abdeckplatte, Welle und Normteile aus 1.4301 Rillenkugellager 6005 NR RS2 abgedichtet
Öffnungskraft Antrieb	450 N
Öffnungsgeschwindigkeit	0,3 m/s bis 0,4 m/s (je nach Schließgewicht und Torreibung)
Schließgeschwindigkeit	0,08 m/s bis 0,2 m/s (einstellbar)
Max. zul. Spannkraft	600 N (am Zahnriemen)
Elektromotor	n=500 1/min, U=400 V, Md=4,5Nm, I=1,2 A, Ed=30 %, IP 54
Feststellvorrichtung	KEB, U=24V dc, P=11W, M=9Nm, Ed=100%
Einsatztemperatur	-15 °C bis +40 °C
Gewicht mit Lieferumfang	19 kg
Lieferumfang	Automatischer Torantrieb 40-1000-064-RH-M101P1, Tornitnehmer Z40-2000-101-V1 (Zahnriemenklemme aus G-AlSi12), Umlenkrolle mit Anschweißplatte Z40-3000-101 (Rad aus AlCuMgPb)
Notwendiges Zubehör (über Schnetz erhältlich)	Zahnriemen LL8M15 (15mm breit) inklusive Stahltexband und Pressklemme (Z40-9000-001), 2 Stück Enddämpfer D30100.8-T (02-107-100.8)
Notwendiges Zubehör (über externen Dienstleister beziehbar)	Bedientaster, Rauchschalter, Handauslösetaster, Steuerung

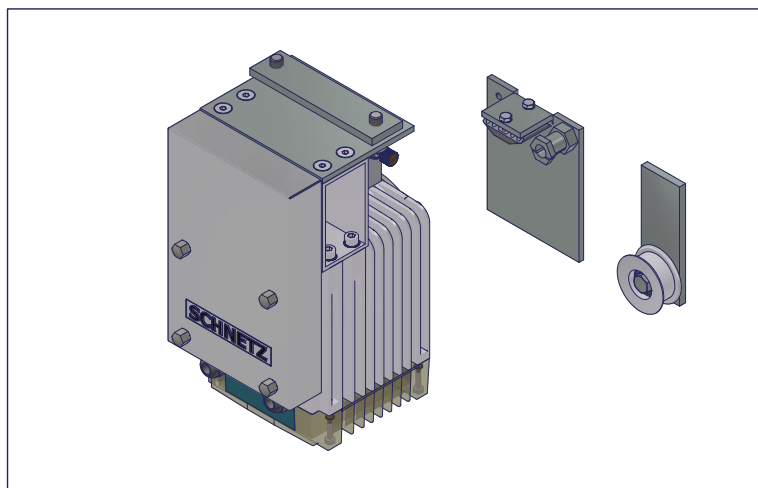

**ATS-300-MOF**  
**RH 230V**  
4,5Nm - 230V/400V

**Torantrieb**

SAP-Artikelnr.  
40-300-0-118-RH\_  
M3P1

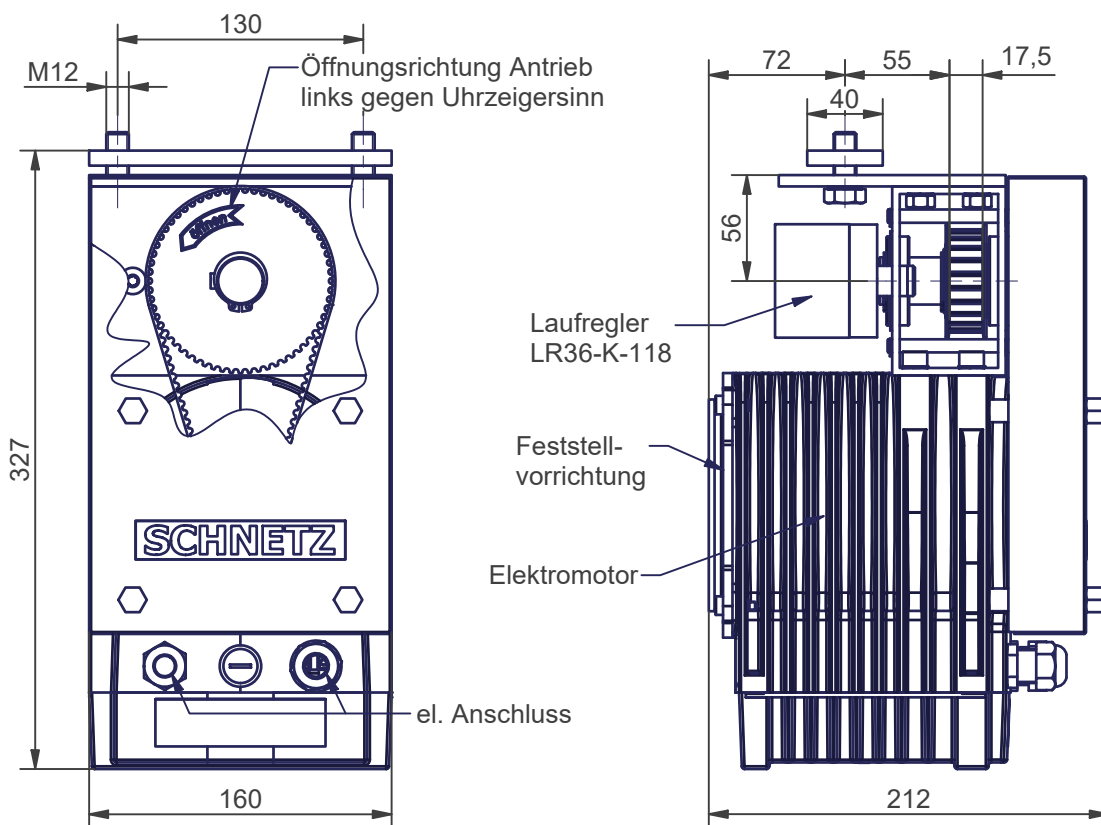
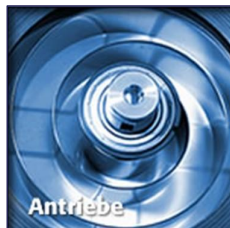

Beschreibung	Elektrischer Antrieb zum Öffnen von Feuerschutzabschlüssen mit integrierter Feststellvorrichtung in Verbindung mit bauseitigem Schließgewicht, endschalterlos, Öffnungsrichtung gegen UZS, wartungsfrei
Öffnungskraft Antrieb	450 N
Öffnungsgeschwindigkeit	0,3 m/s bis 0,4 m/s (je nach Schließgewicht und Torreibung)
Schließgeschwindigkeit	0,08 m/s bis 0,2 m/s (einstellbar)
Max. zul. Spannkraft	600 N (am Zahnriemen)
Elektromotor	n=500 1/min, U=230V/400V, Md=4,5Nm, I=1,2 A, Ed=30 %, IP 54
Feststellvorrichtung	KEB, U=24V dc, P=11W, M=9Nm, Ed=100%
Einsatztemperatur	-15 °C bis +40 °C
Gewicht mit Lieferumfang	18,6 kg
Lieferumfang	Automatischer Torantrieb 40-1000-036-RH-M3P1, Tormitnehmer Z40-2000-001-V1, Umlenkrolle mit Anschweißplatte Z40-3000-001
Notwendiges Zubehör (über Schnetz erhältlich)	Zahnriemen LL8M15 (15mm breit) inklusive Stahltexband und Pressklemme (Z40-9000-001), 2 Stück Enddämpfer D30100.8-T (02-107-100.8)
Notwendiges Zubehör (über externen Dienstleister beziehbar)	Bedientaster, Rauchschalter, Handauslösetaster, Steuerung

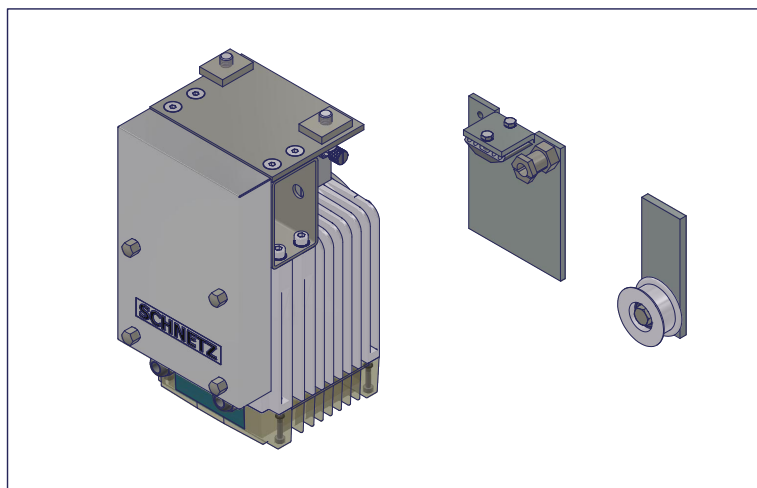

**ATS-300-MOF**  
**RH 230V V2A**  
 4,5Nm - 230V/400V

**Torantrieb**

SAP-Artikelnr.  
 40-300-1-118-RH\_  
 M103P1

**SCHNETZ**

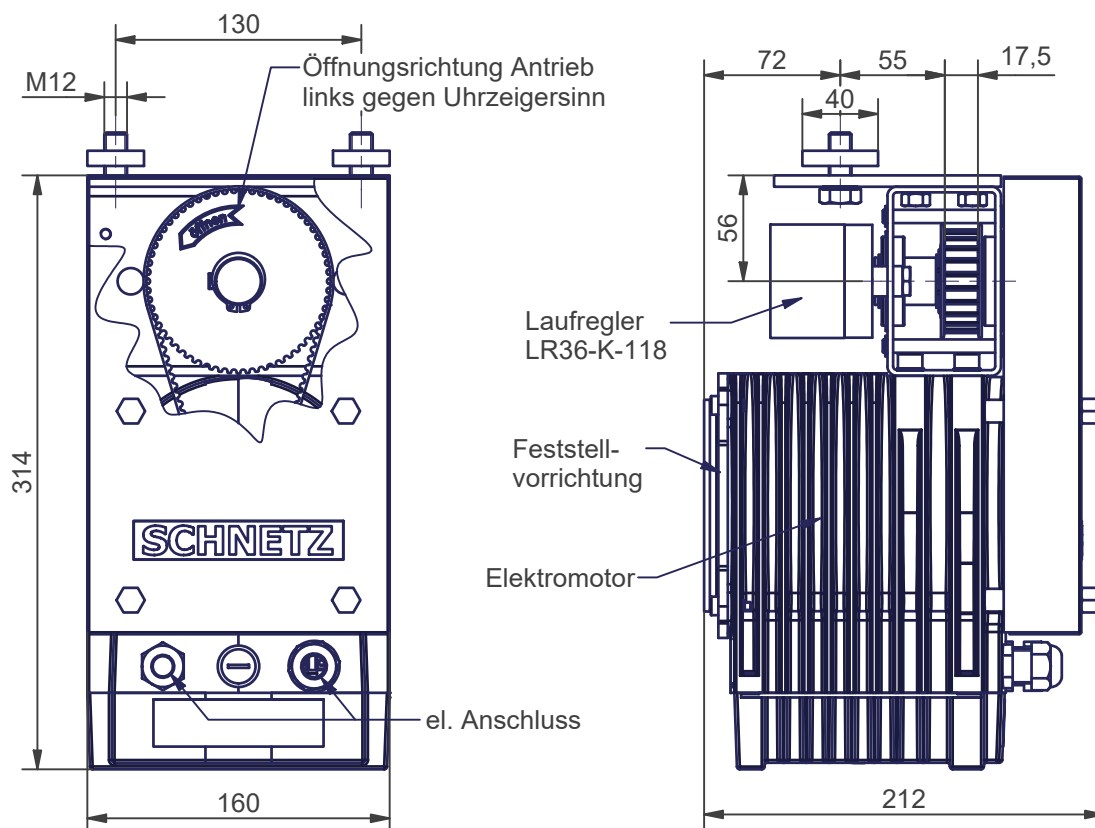
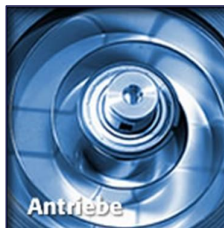

Beschreibung	Elektrischer Antrieb zum Öffnen von Feuerschutzabschlüssen mit integrierter Feststellvorrichtung in Verbindung mit bauseitigem Schließgewicht, endschalterlos, Öffnungsrichtung gegen UZS, wartungsfrei
Spezialausstattung	Lagerbock, Montageplatte, Lasche, Abdeckplatte, Welle und Normteile aus 1.4301 Rillenkugellager 6005 NR RS2 abgedichtet
Öffnungskraft Antrieb	450 N
Öffnungsgeschwindigkeit	0,3 m/s bis 0,4 m/s (je nach Schließgewicht und Torreibung)
Schließgeschwindigkeit	0,08 m/s bis 0,2 m/s (einstellbar)
Max. zul. Spannkraft	600 N (am Zahnriemen)
Elektromotor	n=500 1/min, U=230V/400V, Md=4,5Nm, I=1,2 A, Ed=30 %, IP 54
Feststellvorrichtung	KEB, U=24V dc, P=11W, M=9Nm, Ed=100%
Einsatztemperatur	-15 °C bis +40 °C
Gewicht mit Lieferumfang	19 kg
Lieferumfang	Automatischer Torantrieb 40-1000-064-RH-M103P1, Tormitnehmer Z40-2000-101-V1 (Zahnriemenklemme aus G-AlSi12), Umlenkrolle mit Anschweißplatte Z40-3000-101 (Rad aus AlCuMgPb)
Notwendiges Zubehör (über Schnetz erhältlich)	Zahnriemen LL8M15 (15mm breit) inklusive Stahltexband und Pressklemme (Z40-9000-001), 2 Stück Enddämpfer D30100.8-T (02-107-100.8)
Notwendiges Zubehör (über externen Dienstleister beziehbar)	Bedientaster, Rauchschalter, Handauslösetaster, Steuerung

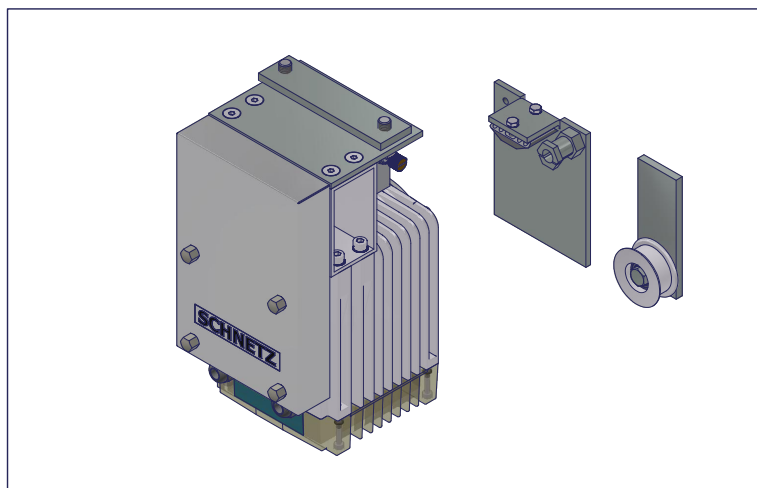

## ATS-300-MOF-SR RH

4,5Nm - 400V

### Torantrieb

SAP-Artikelnr.  
40-300-0-118-RH\_  
M1P2

# SCHNETZ

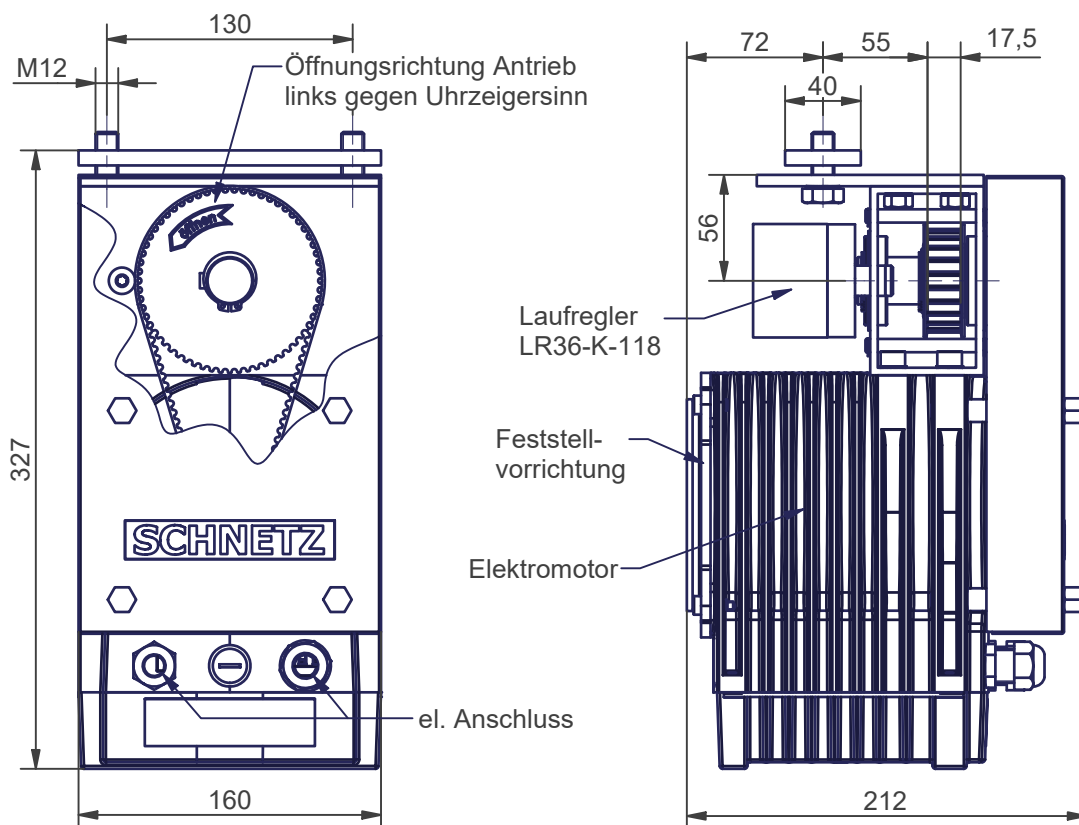

Beschreibung	Elektrischer Antrieb zum Öffnen von Feuerschutzabschlüssen mit integrierter Feststellvorrichtung in Verbindung mit bauseitigem Schließgewicht, endschalterlos, Öffnungsrichtung gegen UZS, wartungsfrei
Öffnungskraft Antrieb	450 N
Öffnungsgeschwindigkeit	0,3 m/s bis 0,4 m/s (je nach Schließgewicht und Torreibung)
Schließgeschwindigkeit	0,08 m/s bis 0,2 m/s (einstellbar)
Max. zul. Spannkraft	600 N (am Zahnriemen)
Elektromotor	n=500 1/min, U=400 V, Md=4,5Nm, I=1,2 A, Ed=30 %, IP 54
Feststellvorrichtung	KEB, U=24V dc, P=11W, M=9Nm, Ed=100%
Einsatztemperatur	-15 °C bis +40 °C
Gewicht mit Lieferumfang	18,6 kg
Lieferumfang	Automatischer Torantrieb Z40-1000-036-RH-M1P2, Tormitnehmer Z40-2000-001-V1, Umlenkrolle mit Anschweißplatte Z40-3000-001
Notwendiges Zubehör (über Schnetz erhältlich)	Zahnriemen LL8M15 (15mm breit) inklusive Stahltextband und Pressklemme (Z40-9000-001), 2 Stück Enddämpfer D30100.8-T (02-107-100.8), Auf-Zu-Taster (Z40-9000-105)
Notwendiges Zubehör (über externen Dienstleister beziehbar)	Rauchscharter, Handauslösetaster, Steuerung

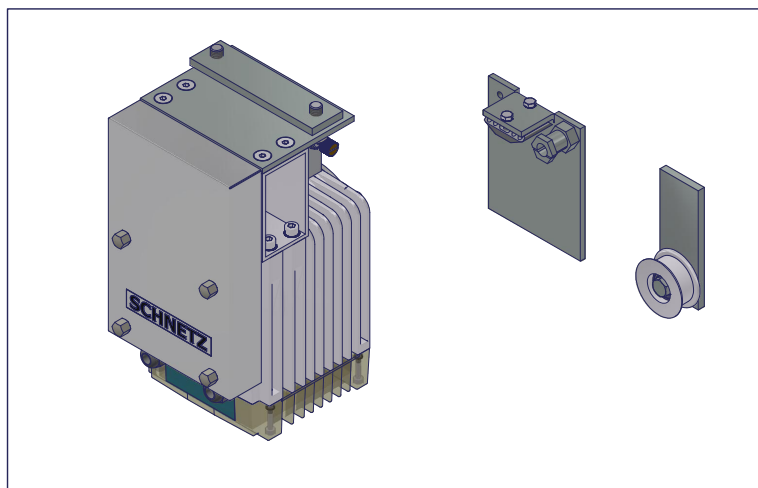

## ATS-300-MOF-SR LH

4,5Nm - 400V

### Torantrieb

SAP-Artikelnr.  
40-300-0-118-LH\_  
M1P2

# SCHNETZ

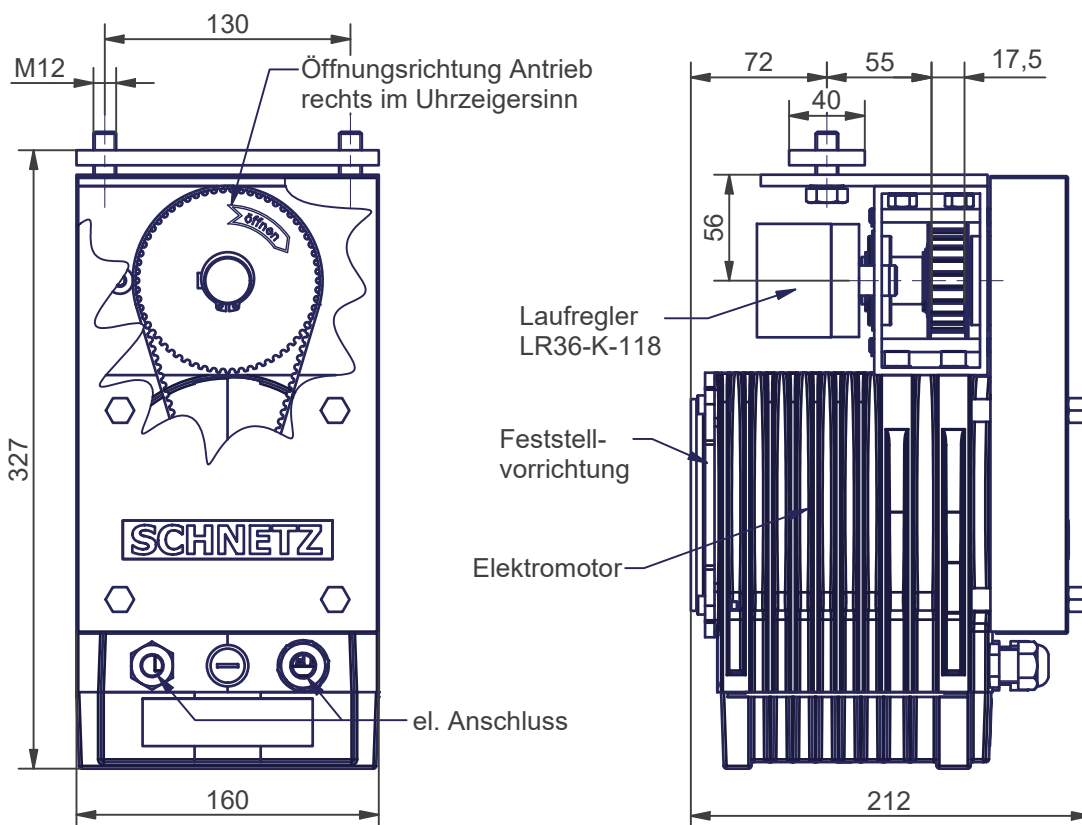

Beschreibung	Elektrischer Antrieb zum Öffnen von Feuerschutzabschlüssen mit integrierter Feststellvorrichtung in Verbindung mit bauseitigem Schließgewicht, endschalterlos, Öffnungsrichtung in UZS, wartungsfrei
Öffnungskraft Antrieb	450 N
Öffnungsgeschwindigkeit	0,3 m/s bis 0,4 m/s (je nach Schließgewicht und Torreibung)
Schließgeschwindigkeit	0,08 m/s bis 0,2 m/s (einstellbar)
Max. zul. Spannkraft	600 N (am Zahnriemen)
Elektromotor	n=500 1/min, U=400 V, Md=4,5Nm, I=1,2 A, Ed=30 %, IP 54
Feststellvorrichtung	KEB, U=24V dc, P=11W, M=9Nm, Ed=100%
Einsatztemperatur	-15 °C bis +40 °C
Gewicht mit Lieferumfang	18,6 kg
Lieferumfang	Automatischer Torantrieb 40-1000-036-LH-M1P2, Tormitnehmer Z40-2000-001-V1, Umlenkrolle mit Anschweißplatte Z40-3000-001
Notwendiges Zubehör (über Schnetz erhältlich)	Zahnriemen LL8M15 (15mm breit) inklusive Stahltextband und Pressklemme (Z40-9000-001), 2 Stück Enddämpfer D30100.8-T (02-107-100.8), Auf-Zu-Taster (Z40-9000-105)
Notwendiges Zubehör (über externen Dienstleister beziehbar)	Rauchschalter, Handauslösetaster, Steuerung

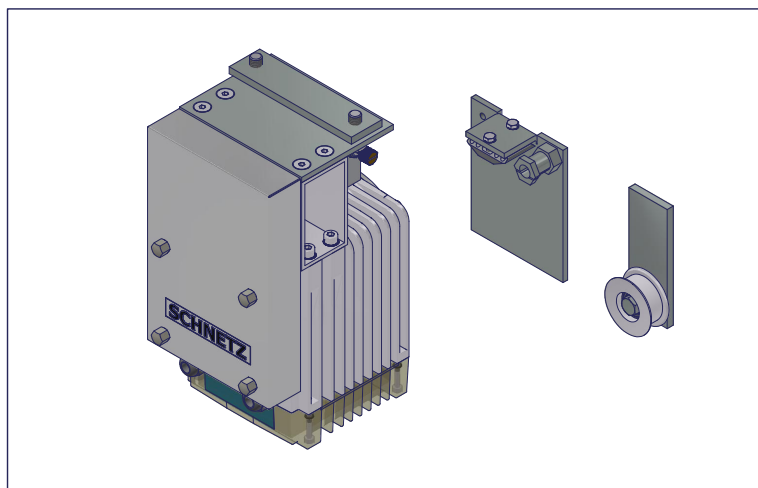

**ATS-300-MOF-SR  
RH 230V**  
4,5Nm - 230V/400V

**Torantrieb**

SAP-Artikelnr.  
40-300-0-118-RH\_  
M3P2

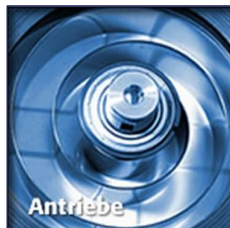

Beschreibung	Elektrischer Antrieb zum Öffnen von Feuerschutzabschlüssen mit integrierter Feststellvorrichtung in Verbindung mit bauseitigem Schließgewicht, endschalterlos, Öffnungsrichtung gegen UZS, wartungsfrei
Öffnungskraft Antrieb	450 N
Öffnungsgeschwindigkeit	0,3 m/s bis 0,4 m/s (je nach Schließgewicht und Torreibung)
Schließgeschwindigkeit	0,08 m/s bis 0,2 m/s (einstellbar)
Max. zul. Spannkraft	600 N (am Zahnriemen)
Elektromotor	n=500 1/min, U=230V/400V, Md=4,5Nm, I=1,2 A, Ed=30 %, IP 54
Feststellvorrichtung	KEB, U=24V dc, P=11W, M=9Nm, Ed=100%
Einsatztemperatur	-15 °C bis +40 °C
Gewicht mit Lieferumfang	18,6 kg
Lieferumfang	Automatischer Torantrieb 40-1000-036-RH-M3P2, Tormitnehmer Z40-2000-001-V1, Umlenkrolle mit Anschweißplatte Z40-3000-001
Notwendiges Zubehör (über Schnetz erhältlich)	Zahnriemen LL8M15 (15mm breit) inklusive Stahltextband und Pressklemme (Z40-9000-001), 2 Stück Enddämpfer D30100.8-T (02-107-100.8), Auf-Zu-Taster (Z40-9000-105)
Notwendiges Zubehör (über externen Dienstleister beziehbar)	Rauchschalter, Handauslösetaster, Steuerung

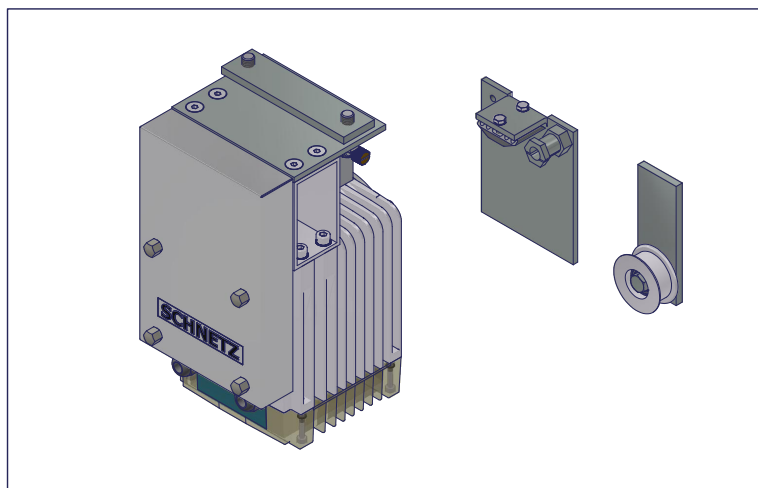

**ATS-300-MOFE**

**RH**  
4,5Nm - 400V

**Torantrieb**

SAP-Artikelnr.  
40-300-0-118-RH\_  
M1P3

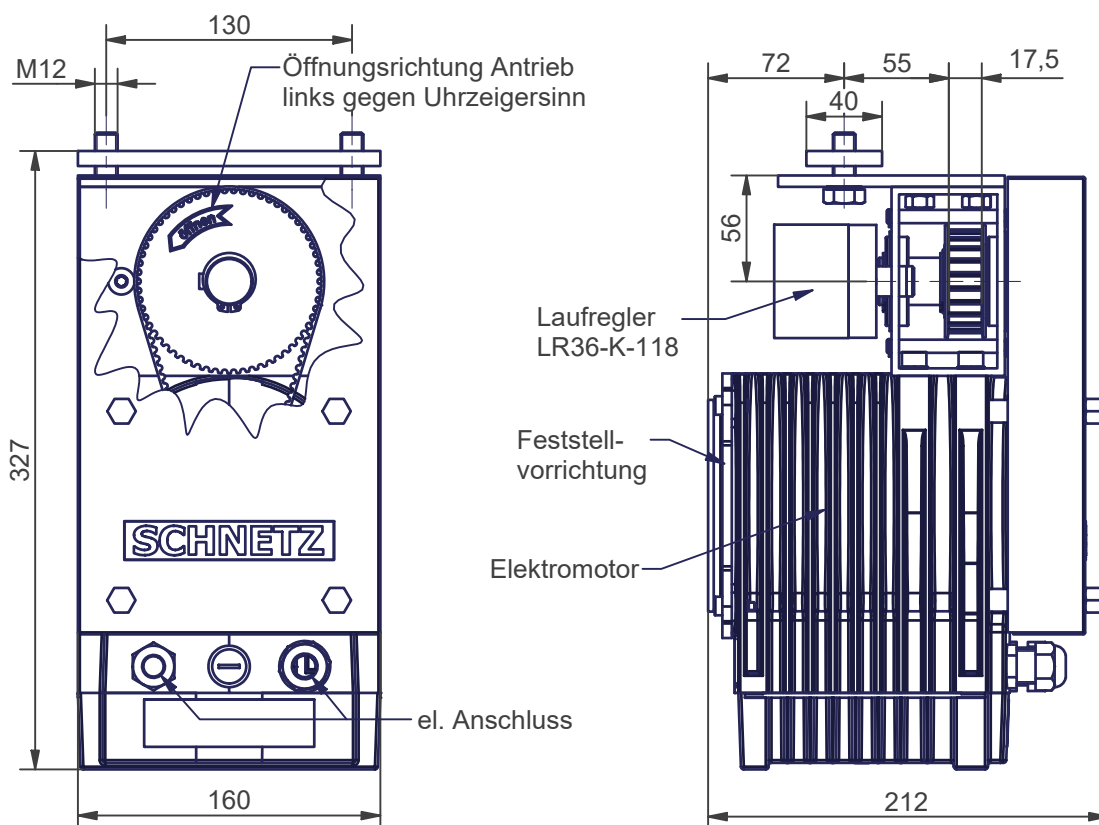
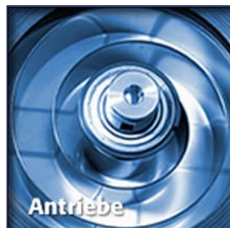

Beschreibung	Elektronisch geregelter Antrieb zum Öffnen von Feuerschutzabschlüssen mit integrierter Feststellvorrichtung in Verbindung mit bauseitigem Schließgewicht, endschalterlos, wartungsfrei
Öffnungskraft Antrieb	40 N - 450 N
Öffnungsgeschwindigkeit	0 m/s bis 0,4 m/s (je nach Schließgewicht, Potti-Einstellung und Torreibung)
Schließgeschwindigkeit	0,08 m/s bis 0,2 m/s (einstellbar)
Max. zul. Spannkraft	600 N (am Zahnriemen)
Elektromotor	n=500 1/min, U=400 V, Md max=4,5Nm, I=1,2 A, Ed=30 %, IP 54
Feststellvorrichtung	KEB, U=24V dc, P=11W, M=9Nm, Ed=100%
Einsatztemperatur	-15 °C bis +40 °C
Gewicht mit Lieferumfang	18,6 kg
Lieferumfang	Automatischer Torantrieb 40-1000-036-RH-M1P3, Tormitnehmer Z40-2000-001-V1, Umlenkrolle mit Anschweißplatte Z40-3000-001
Notwendiges Zubehör (über Schnetz erhältlich)	Zahnriemen LL8M15 (15mm breit) inklusive Stahltexband und Pressklemme (Z40-9000-001), 2 Stück Enddämpfer D30100.8-T (02-107-100.8)
Notwendiges Zubehör (über externen Dienstleister beziehbar)	Bedientaster, Rauchschalter, Handauslösetaster, Steuerung

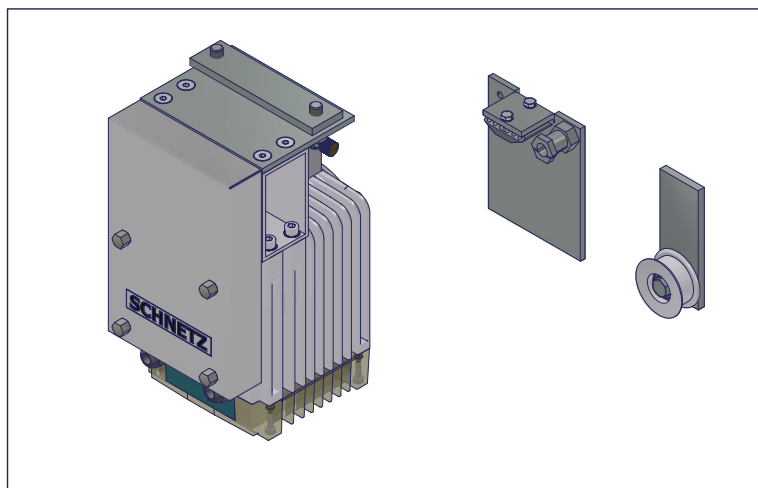

**ATS-300-MOFE  
LH**  
4,5Nm - 400V

**Torantrieb**



SAP-Artikelnr.  
40-300-0-118-LH\_  
M1P3

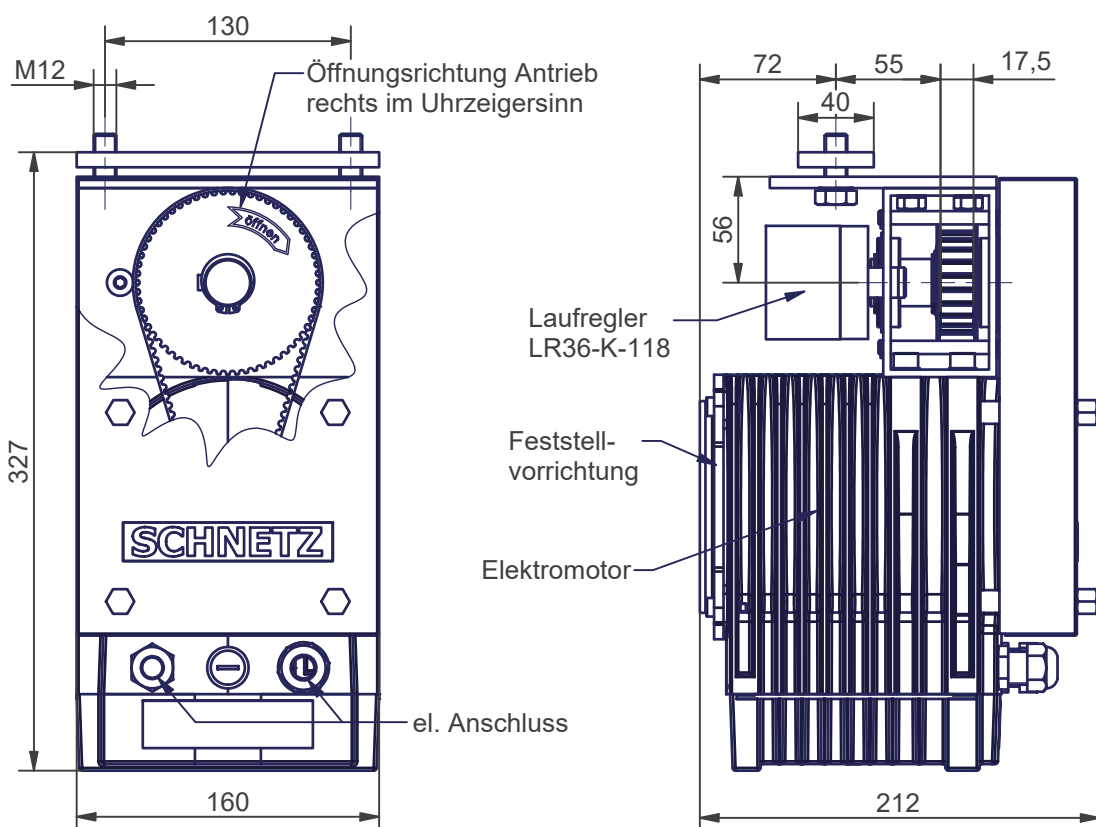

Beschreibung	Elektronisch geregelter Antrieb zum Öffnen von Feuerschutzabschlüssen mit integrierter Feststellvorrichtung in Verbindung mit bauseitigem Schließgewicht, endschalterlos, wartungsfrei
Öffnungskraft Antrieb	40 N - 450 N
Öffnungsgeschwindigkeit	0 m/s bis 0,4 m/s (je nach Schließgewicht, Potti-Einstellung und Torreibung)
Schließgeschwindigkeit	0,08 m/s bis 0,2 m/s (einstellbar)
Max. zul. Spannkraft	600 N (am Zahnriemen)
Elektromotor	n=500 1/min, U=400 V, Md max=4,5Nm, I=1,2 A, Ed=30 %, IP 54
Feststellvorrichtung	KEB, U=24V dc, P=11W, M=9Nm, Ed=100%
Einsatztemperatur	-15 °C bis +40 °C
Gewicht mit Lieferumfang	18,6 kg
Lieferumfang	Automatischer Torantrieb 40-1000-036-LH-M1P3, Tormitnehmer Z40-2000-001-V1, Umlenkrolle mit Anschweißplatte Z40-3000-001
Notwendiges Zubehör (über Schnetz erhältlich)	Zahnriemen LL8M15 (15mm breit) inklusive Stahltexband und Pressklemme (Z40-9000-001), 2 Stück Enddämpfer D30100.8-T (02-107-100.8)
Notwendiges Zubehör (über externen Dienstleister beziehbar)	Bedientaster, Rauchschalter, Handauslösetaster, Steuerung